

HÄFELE



USER MANUAL

ENGLISH

Thank you for purchasing our product. Please read through the manual prior to starting using the product.

- This manual contains product warranty. Please fill up the warranty with details on installation shop, contact information and data of installation to receive A/S under warranty.
- Product features and design may change without prior notification in order to improve product quality.

- The images contained in this manual are only reference used for description and instruction and its types and colors may differ in accordance with the product model.

Safety cautions

-  **Do not dismantle the product yourself. It causes malfunction of product.** If you dismantle the product yourself, the product may not function as it should.
Prohibited
-  **Do not impact on or alter the product.** It may cause malfunction or abnormal operation.
Prohibited
-  **Do not use the product in place with water or humidity.** Since the product does not have water and dust proof structure, it may cause product malfunction due to short circuit, etc.
Caution
-  **Completely block holes on door after product installation.** There is a risk of intrusion through milk hole or other door holes.
Caution
-  **Do not place inflammables such as gas lighter near the product.** It may cause malfunction or abnormal operation.
Caution
-  **Do not use the product in place with direct sunlight or high temperature.** It may cause malfunction or abnormal operation.
Prohibited
-  **Do not install the product in place which water like snow or rain can come through in.** It may cause malfunction or abnormal operation.
Prohibited
-  **Do not directly spray water when cleaning the product.** Water coming through into the product causes malfunction or abnormal operation.
Prohibited
-  **Replace all batteries with new one when changing batteries.** When changing batteries, replace all batteries with new one. If using old batteries together new one, product life span cannot be guaranteed and product may malfunction.
-  **Use alkaline battery only.** Using rechargeable battery may cause product malfunction.
Caution

Mortise Lock

Caution

Since the product is keyless door lock, a part of door lock may need to be damaged in case of malfunction. It needs to be familiar with how to use manual closing and opening device in case of emergency.

1. Voltage: DC6V / 2. Be cautious that reverse installation of batteries causes liquid leakage or a burst.
3. When battery is flat, replace all batteries and DO NOT use used batteries with new one.
4. Sensor operation temperature display: 60°C (±10°C)

Product Structure and Name

■ **Outdoor body** (Types and colors of outdoor body will differ depending on the model.)

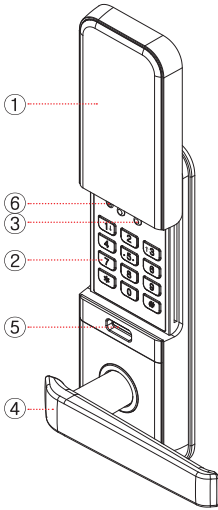

Cover type

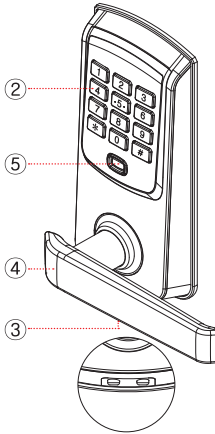

Non-cover type

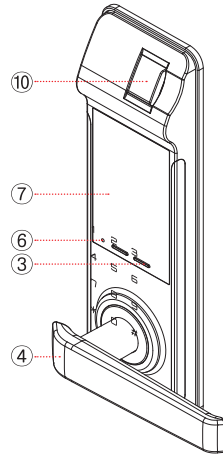

Fingerprint recognition type

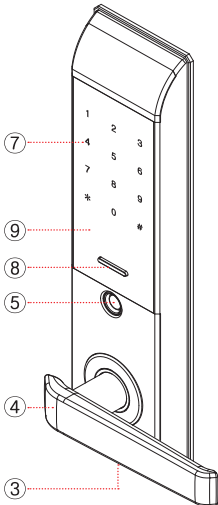

Touchpad type A

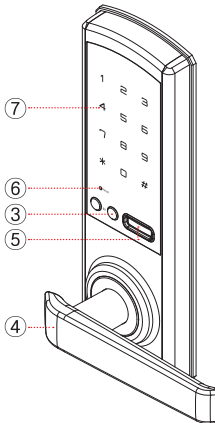

Touchpad type B

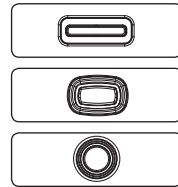

Touch keypad structure

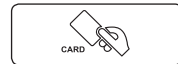

Card / Key tag input part

- | | | |
|------------------------------------|--------------------------------------|---------------------------------------|
| ① Sliding cover | ⑤ Touch key input (Applied model) | ⑨ External alarm lamp (Applied model) |
| ② Keypad buttons | ⑥ Reset button (Applied model) | ⑩ Fingerprint input |
| ③ 9V emergency power supply socket | ⑦ Touch keypad | |
| ④ Handle | ⑧ Start / End button (Applied model) | |

■ **Basic components**(Check if your product contains all contents.) **! Caution** (Applied model)

1 outdoor body / 1 indoor body / 1 Mortise (latch)
 Strike box 1 set / 1 user manual / 1 installation guide
 1 caution sticker / Bolt set / 4 AA batteries (Alkaline)

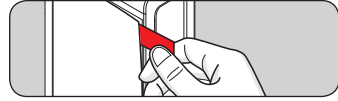

※Remove the protection tape on the touch pad after digital door lock installation

■ **Extra accessories**
 (Applied model with card/key tag)

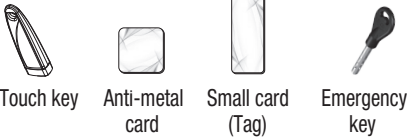

Touch key Anti-metal card Small card (Tag) Emergency key

■ **Optional accessory sold separately**
 (Applied model with remote controller)

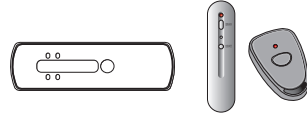



Support plate Remote controller
 (Applied models with remote controller)

※Basic components (Extra accessories) and its quantity may differ depending on the product model (Opening/closing function)

※Types and colors of touch key (Remote controller) may change.

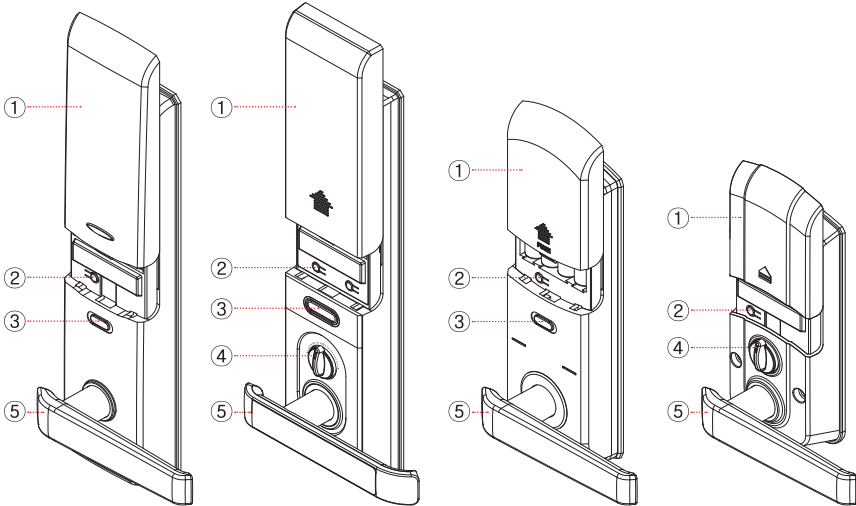
■ **Indoor body** (Types and colors of indoor body will differ depending on the model.)



- ① Battery cover
- ② Input button () : When you register or delete your password, use the touch key (card/key tag) and the remote controller.
- ③ Open/Close button : Use Open/Close button to open or close the door in the room.
- ④ Manual opening and closing device : Use manual opening/closing device to open the door manually (in case of a fire or other emergencies).
- ⑤ Handle

Register password (Make sure that door is open when checking password registration)

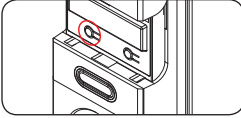

1. Open battery cover of indoor body and press Input button (👉). (Beeping sound)
2. Enter password to register. Password should be 3-19 digits.
3. Press * button to complete (Ding dong sound when successfully registered)
※ Please perform the next steps (Within 15 seconds) before the lamp is turned off.

Change password

- ※ Change password in the same way as above.
- ※ When registering new password, previous password is automatically deleted.



- ※ Make sure that a door keeps being open when registering/changing password.
- ※ Default factory password is set to "1234". Please update the password after installation.

Register touch key and card/key tag (Applied model with touch key and card/key tag)

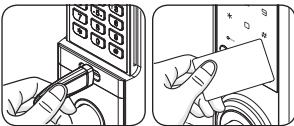

1. Open battery cover of indoor body and press Input button (👉). (Beeping sound)
2. Touch each touch key or card/key tag on external input area.
Up to 1-50 touch keys or cards/key tags can be registered.
3. Press * button to complete
(Ding dong sound when successfully registered / three beeping sounds when failed)

Delete touch key and card/key tag (Applied model with touch key and card/key tag)

1. Open battery cover of indoor body.
2. Press Input button. (Beeping sound)
3. Press 0 twice on outdoor keypad.
4. Press * button to complete.

- ※ If deleting a touch key (Card/Key tag), all registered touch keys (Cards/Key tags) will be deleted.
- ※ It is required to register new touch key (Card/Key tag) after deletion.



- ※ For card/key tag model, please use and register only card/key tag provided by us.
- ※ We are not liable for any security incident if user uses other cards or tags (Such as traffic card, credit card, etc) rather than dedicated card/key tag.

Fingerprint Registration (Applied model with fingerprint input)

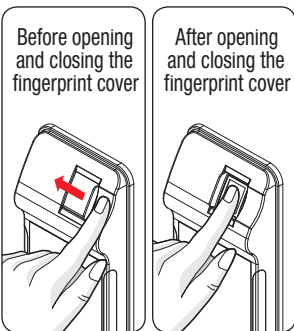

1. Open battery cover of indoor body and press Input button (👉). (Beeping sound)
2. ① Push the cover of the outside fingerprint input slightly from right to left.
② Place your finger to be registered with the fingerprint module gently on the unit and input the fingerprints primarily (Beeping sound).
③ Once the sound goes off, take off the finger and re-input the fingerprints secondarily (Two "beeps" sound).
④ Once the beep sounds go off, take off the finger and re-input the fingerprints thirdly ("ppirrick" sound).
※ Maintain the contact state until the sound comes to an end.
3. Press the "*" button to complete your registration.
(success sound: "ding dong dang"/ failure sound: two "beeps").
※ Upon failure, restart from the beginning.
※ Up to 1 to 200 fingerprints can be registered.



- ※ The fingerprints of infants in the developmental stage or some users with unique fingerprints (those which cannot be registered) may not be recognized.
- ※ Scanning foreign substance (sweat and moisture)-stained fingerprints or dry fingerprints may lead to failure to recognize fingerprints.
- ※ Stay clean the fingerprint input unit so it is not stained with foreign substances and do not use a wet finger.
- ※ If fingerprint recognition is not successful, input and use the fingerprints of another finger.
- ※ Registered fingerprints may be also registered in a duplicate manner.

■ Fingerprint Deletion (Applied models with fingerprint input)

1. Open the battery cover of the indoor body.
2. Press the Input button (). (“Beep” sounds)
3. Press the “0” and “1” buttons on the outside number plate in order.
4. Press the “*” button, and the deletion will be completed.



Caution

- ※ The deletion of fingerprints causes all the existing, registered ones to be deleted.
- ※ After the deletion, register the fingerprints to be used anew.

Opening the Door with Fingerprint, Touch Key, and Card/Key Tag from the Outside (Applied models)



■ Touch key(Card/ key tag) model

Place the registered touch key or Card / key tag on external touch key pad. (Ding dong sound)

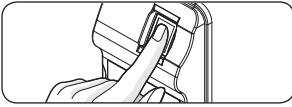

■ Opening the door with fingerprints

Contact the registered fingerprints with the fingerprint input. (“Beep” sound)

Open a door using password from outside

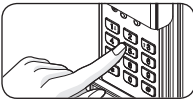

■ Cover type

1. Lift up external cover (Beeping sound / Keypad flashes) and enter password.
2. Pull down the cover or press * button to open a door.



■ Non-cover type

Press the “*” button, input the registered password, and press the “*” button again, and then the door will be opened.



■ Touch pad type A

1. Press ‘Start/End’ button or press more than 2 buttons on outdoor body (Beeping sound / Keypad flashes) to turn on the light of touch pad.
2. Enter password and press * button or ‘Start/End’ button to open a door.

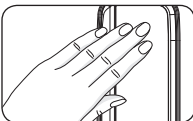

■ Touch pad type B / Fingerprint recognition type

1. Press more than 2 buttons on outdoor keypad (Beeping sound / Keypad flashes) to turn on the light of touch pad.
2. Enter password and press * button to open a door.



Caution

- ※After failure to input valid password in 5th attempt, operation will not be available for about 1 minute.
- ※Please try it again after 1 minute when the operation is suspended.

Open a door from inside

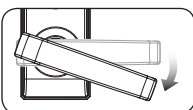

Pull down the handle of the indoor body, and the door will be opened easily.
(Anti-panic function)

■ Product Warranty (For customer use)

※ Please fill up all details when purchasing a product and present this warranty when requesting repair service.

Product Name				
Production code				
Date of purchase		1 year (12 months) from date of purchase (Day Month Year)		
Customer	Name			
	Address			
Store (Installation shop)	Name			Tel: _____
	Address			

About product warranty

1.This product is manufactured under the strict quality management and inspection. 2.Free A/S for 1 year is provided for any technical problem if a product is used in a normal circumstance. Even within warranty period, if a case is matching with items described in paid service guide, service charge (Repair, parts and travel fee) will apply. 3. This warranty is valid only in Korea. 4.It is required to present this warranty card when requesting repair service. 5.Please keep this warranty card carefully as it is not re-issuable. 6.When re-installing a product due to relocation or more, installation and travel fee will apply. 7.A product cannot be returned or exchanged after installation except in case of serious defect of a product. (It is in accordance with compensation criteria for consumers' damages.)

Requesting service

1.Please check instructions in user manual and check-list in case of malfunction prior to contacting us. 2.If the problem persists, stop using a product and contact sales agency/HQs. ※ It is very dangerous to try to repair a product yourself. ※ Please provide the following information when contacting us: Model name, date of purchase and place of purchase / Address, name, contact number and home address / Symptoms (In detail)

■ Compensation Criteria for Consumers' Damages

※Product warranty period is 1 year after purchase. (Please record the date of purchase in warranty card.)

Type of consumer damages		Compensation	
		Within warranty period	After warranty period
Normal usage	Malfunction within 1 year after installation	Free service	Paid service
	Malfunction which identical defect occurs twice	Free service	Paid service
	Parts for repair is not available	Exchange	Exchange (In accordance with the declining balance method of depreciation)
Consumer's intention or mistake	User error such as incorrect battery replacement, incorrect input, etc	Paid service	Paid service
	Replacement of consumables (such as battery)	Paid service	Paid service
	Malfunction or damage caused by using a product for other purposes	Paid service	Paid service
	Malfunction or damage is made intentionally	Paid service	Paid service
Malfunction or damage caused by fire or natural disaster		Paid service	Paid service

Free/paid service (Criteria in detail)

Service fee is charged in accordance with Consumer Protection Act. (Based on Article 5. Compensation Criteria for Consumers' Damages, Consumer Protection Act.) Service fee consists of part cost and travel repair fee and each fee is determined by the followings. Service fee = part cost + travel repair fee (Repair service fee)

■ Free repair: Problems in performance or function occurred within warranty period while using a product in normal way. (Within a year)

■ Paid repair: After warranty period or in the following cases within warranty period

In case of 'User error' / Service request for How-to question or forgotten password (Loss of key) / Request to check up product without precise defect / Malfunction after installing a product by consumer / Damage caused by external impact / Malfunction caused by incorrect way of inserting or replacing batteries / Damaged cover when consumer replaces battery / Malfunction or quality issue caused by using chemical materials / Request for re-installation due to faulty installation (Alter front location)

For models with emergency key, product damage caused since consumer did not take emergency with him/her / Product malfunction caused by condensation

■ Part cost: Part cost refers to cost of part(s) which is required for product repair (Part cost includes 10% VAT)

■ Travel repair fee: Travel repair fee applies to paid service and is total of technical fee in accordance with required level of difficulty (Time) and travel fee.

Lock a door from outside

■ On auto mode

- Door will be automatically locked in 1 second after closing the door. (With a built-in auto-lock internal sensor)

■ On manual mode

- Cover type: lift the cover of the outdoor body or press the “#” button.
- Non-Cover type: press the “#” button from the outside.
- Touch pad A-type: press the "Start/End button of the outdoor body or press two or more buttons of the touch-type number plate.
- Touch pad B-type: press two or more buttons of the touch-type number plate.

Lock a door from inside

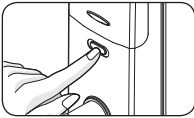

■ On auto mode

- Door will be automatically locked in 1 second after closing the door.

■ On manual mode

- Press 'Open/Close' button to lock a door.
- ※For the models that do not use Open/Close button, turn the manual opening and closing device to lock the door.

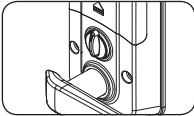

※Use manual opening/closing device only in case of fire or other emergencies.

Use remote controller (Applied model with remote controller / Optional item)

■ Register/delete remote controller

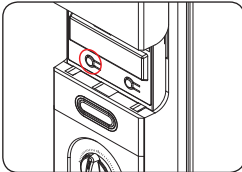

- Registration : Press indoor input button (👉) one time → "0" → "#" → Press open button or center button on remote controller (Ding-dong-dang sound) → Press * button to register (Registered within 8 seconds)
- Delete: Press indoor Input button (👉) one time → Press 5 on external keypad twice → Press * button to delete

※Up to 15 remote controllers can be registered.

■ Open/close door

Door will open or close 2~3 seconds after pressing Open/Close button.

※Frequency: FM 447.275 Mhz ※Battery: AAA Size X 2EA (CR2032 X 1EA)



Open/Close button



Open button

Close button

How to Register/Delete Door-Opening Switch for Home Videophone (Applied models using the remote controller type)

< Specifications for 6-Pin Connector >

- Pin1 (red) → Power DC12V input
- Pin2 (blue) → Power GND
- Pin3 (orange) → Polarity Open input
- Pin4 (brown) → Signal GND

※ Improper connections may cause breakdowns or malfunctions, so please consult an expert.

■ How to register

Open the battery cover of the inside body and press the Input (👉) button once → Press the "0" button → Press the "#" button → Press the Homepack button → "ppirring" sound (The input is completed)

■ How to delete

Open the battery cover of the inside body and press the Input (👉) button once → Press the "0" button → Press the "#" button → Press the "5" button twice → Press the "*" button → "ppirring" sound (The deletion is completed).

Master number function (Applied model with master number)

※It is allowed to register or use password and touch key (Card/Key tag) in Administrator mode.

■ Register and change master number

- Registration: Indoor Input button (👉) → Press 0 and # in order → Enter master number to register → Press * button
- Change: Indoor Input button (👉) → Press 0 and # in order → Enter registered master number → Press * button → Enter new master number → Press * button

■ Register and delete master touch key (Card/Key tag)

- Registration: Indoor Input button (👉) → Press 0 and # in order → Enter registered master number → Press * button → Enter master touch key (Card/Key tag) → Press * button
- Delete: Indoor Input button (👉) → Press 0 and # in order → Enter registered master number → Press # and 0 in order → Press * button

External dual locking function (Applied model with external dual locking function)

※ When the external dual lock is set, the door does not open in spite of pressing Open/Close button from the indoor.
(Prevent intrusion through milk hole)

■ Cover type

- Enable: Press and hold # button on outdoor body for more than 5 seconds to enable dual locking function
- Disable: Lift up outdoor body cover → Enter registered password → Pull down cover or press “*” button to disable the function

■ Non-cover type

- Enable: Press and hold # button on outdoor body for more than 5 seconds to enable dual locking function
- Disable: Press the “*” button of the outdoor body → Enter registered password → Press the “*” button

■ Touch pad type A

- Enable: Press and hold ‘Start/End’ button on outdoor body for more than 5 seconds to enable dual locking function
- Disable: Press and hold ‘Start/End’ button on outdoor body → Enter registered password → Press * or ‘Start/End’ button to disable the function

■ Touch pad type B

- Enable: Press more than 2 buttons on touch keypad of outdoor body → Press and hold # button on outdoor body for more than 5 seconds to enable dual locking function
- Disable: Press more than 2 buttons on touch keypad of outdoor body → Enter registered password → Press “*” button to disable the function

Inside dual locking function (Applied model with Inside dual locking function)

※Once inside dual locking function is enabled, a door will not open even though entering valid password from outside.

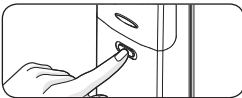

■ Model with Open/Close button

- Enable : Press and hold Open/Close button for more than 5 seconds (Ding dong sound)
- Disable : Press and hold Open/Close button for more than 5 seconds to disable the function and open a door

Reset function (Applied model with reset function)

※Function to reset program by pressing Reset button in case of temporary error rather than product malfunction.

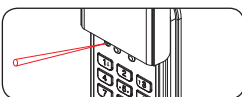

■ Applied model with Reset button

Press Reset button using a sharp object such as ballpoint pen, toothpick, etc

Set auto/manual locking (Convenient function to automatically lock 1 second after closing a door)

- Auto lock: Open battery cover and press Input button (👉) → Press # button → Press Input button (👉) (Ding-dong-dang sound)
- Manual lock: Open battery cover and press Input button (👉) → Press # button → Press Input button (👉)
(Beeping sound when set to manual lock mode)

■ Set auto locking time (Change auto lock time to 2 ~ 9 seconds)

Press Input button (👉) on indoor body → Press 8 → Press time you wish to set (2~9 button) → Press * button

Other useful functions

■ Function to prevent password exposure (Fake number function)

Hide password by pressing password after entering random numbers.

■ Alert function

- Locking error alert function:

When a door is not properly closed, it makes 3 attempts to open the door and generate 3 beeping sounds to alert.

- Intrusion and prank prevention function:

Function to generate emergency alarm for 1 minute to prevent intrusion when there is an attempt to open a door by force.

※ Enter password or touch key (Card/Key tag) to turn off the alarm.

■ Sound settings

- Adjust sound (Mute → High volume):

Press internal Input button (👉) → Press 1, 3, and * in order → Press "1" button several times to turn down volume or "3" button several times to turn up the volume (Mute to High volume) → Press * button

※ Touch pad type can adjust volume from low to high. ※The volume of sound can be adjusted in seven steps.

- Manner mode (Mute function):

Lift up outdoor body cover and press # button → Enter password → Pull down cover or press * button

※ Touch pad type does not support mute function.

※ The silent function is for a single occasion, so perform the function whenever you need it.

■ Fire detection function (Built in fire detection sensor)

When heat detection sensor detects heat (60°C ±10°C), it automatically opens a door.

※When indoor body is exposed to direct sunlight for a long period of time, the temperature sensor may generate alarm.

■ External alarm function (Applied model with external alarm function)



- External 'Pin Err' lamp flashes when entering invalid password. Enter correct password again.

- 'Low Batt' lamp flashes, when batteries are going flat. Immediately change all of 4 batteries.

- When 'Double lock' lamp flashes, a door will not open even after entering correct password. (Dual locking function is enabled).

- If 'Bolt Err' lamp flashes, open/close function is not working properly since dead bolt(Latch) of indoor body is stuck in front (Strike).

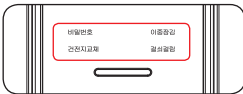

■ Function to open a door using outside emergency key (Applied model with emergency key)

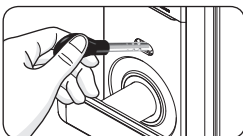

The function allows opening a door using emergency key in case of emergency or other particular situations. Pull emergency hole cap to side, insert emergency key to the hole and turn around the key.

※User the function only in case of emergency. Alarm sounds when using emergency key.

※Always take the emergency key with you in case of emergency.

Change battery

When installed batteries are going flat, lamp flashes 7 days before and alarm sounds (Ding dong sound like school bell). In this case, replace all batteries with new one. Password or touch key (Card/Key tag) will not change even after replacing the batteries.



- ※Product life span cannot be guaranteed if used batteries are used together with new one. It is required to use quality alkaline battery. When using rechargeable battery, product can cause malfunction.
- ※Please check battery polarity (+/-). Polarity reversal may cause malfunction. Consumer is liable for any damage caused by faulty battery and make sure to use quality alkaline battery only.

Unlock a door with emergency battery

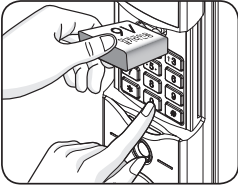

When batteries are completely flat after long term travel, the emergency power supply function allows safe unlocking of a door. Purchase DC9V alkaline battery, contact it to emergency socket on outdoor body and apply password or touch key (Card/Key tag).



- ※ Make sure that battery is properly contacted with emergency socket when using this function. (External emergency power supply socket does not have polarity).
- ※ Location of external emergency power supply socket may differ according to the product model.

■ Unlock a door using password

Contact 9V battery to emergency socket → Press * button and enter password → Press * button to unlock

■ Unlock a door using touch key or card/key tag (Applied model with touch key and card/key tag)

Contact 9V battery to emergency socket and place touch key (Card/Key tag) on external input pad to unlock a door.

Fault diagnosis and troubleshooting

Symptoms	Troubleshooting
Cannot remember password	- Open a door using touch key (Card/Key tag) and register new password. (number-dedicated models excluded)
Password input failure (5 attempts)	- All functions are not available for 1 minute after failure of 5th attempt. Wait for 1 minute and set new password or touch key (Card/Key tag).
Door is not automatically locked	- Check if auto locking function is enabled
* button is not working	- If other functions are not working, check if batteries are properly inserted. If batteries are flat, replace them with new batteries.
External button sound is not working and lamp is not flashing	- Check if there is any liquid leakage on battery case or product and if so, wipe out contact area with a dry cloth.

Product specifications

Type		Specification
Basic items	Use password	3 ~ 19 digits
	The number of touch keys (Cards/Key tags) to be registered	Up to 50 (Applied models with touch key and card/key tag)
	The number of remote controller to be registered	Up to 15 (Applied models with remote controller)
	The number of fingerprints to be registered	Up to 200 (Applied models with the input of the fingerprints)
	Thickness of door	35 ~ 50 mm
Power supply	Power source	6V (AA Size 1.5V Alkaline Battery X 4EA)
	Emergency power source (Do not have polarity)	9V square alkaline battery (Purchase separately)

HÄFELE



HƯỚNG DẪN SỬ DỤNG

TIẾNG VIỆT

04 HƯỚNG DẪN SỬ DỤNG KHÓA ĐIỆN TỬ

Ver. 4.0

Cảm ơn quý khách đã tin mua sản phẩm của chúng tôi. Vui lòng đọc kỹ hướng dẫn trước khi bắt đầu sử dụng sản phẩm

- Hướng dẫn có bao gồm thông tin liên quan đến bảo hành. Vui lòng điền đầy đủ thông tin cửa hàng, thông tin liên hệ và thông số về lắp đặt để nhận dịch vụ hậu mãi khi bảo hành.

- Tính năng và thiết kế sản phẩm có thể thay đổi mà không báo trước để phục vụ cho mục đích nâng cấp sản phẩm.

- Hình ảnh sử dụng trong hướng dẫn này chỉ mang tính tham khảo nhằm mô tả sản phẩm và hướng dẫn sử dụng. Kiểu dáng và màu thực tế của sản phẩm có thể khác với hình mẫu.

Lưu ý an toàn:



Không tự ý tháo rời sản phẩm, vì sẽ gây hỏng hóc.
Nhiều khả năng sản phẩm sẽ không hoạt động theo đúng chức năng vốn có.



Không dùng lực tác động lên sản phẩm hoặc thay đổi sản phẩm.
Có thể khiến sản phẩm bị hỏng hoặc hoạt động bất thường.



Không sử dụng sản phẩm ở nơi có nước hoặc độ ẩm.
Do sản phẩm không chống nước và bụi, việc sử dụng có thể dẫn đến sự cố chập mạch, gây hỏng sản phẩm.



Đảm bảo không có khe hở sau khi lắp đặt khóa.
Các khe hở sẽ tạo điều kiện cho kẻ gian xâm nhập.



Không đặt các chất dễ gây cháy nổ như bật lửa gần sản phẩm.
Có thể khiến sản phẩm bị hỏng hoặc hoạt động bất thường.



Không sử dụng sản phẩm ở nơi tiếp xúc trực tiếp với ánh nắng mặt trời hoặc nhiệt độ cao. Có thể khiến sản phẩm bị hỏng hoặc hoạt động bất thường.



Không lắp đặt sản phẩm ở nơi dễ bị thấm nước như mưa hoặc tuyết.
Có thể khiến sản phẩm bị hỏng hoặc hoạt động bất thường.



Không để sản phẩm tiếp xúc trực tiếp với nước trong quá trình vệ sinh.
Nước thấm vào sản phẩm sẽ khiến sản phẩm bị hỏng hoặc hoạt động bất thường.



Thay toàn bộ pin khi cần thay pin mới.
Nếu sử dụng pin mới và cũ cùng nhau, tuổi thọ sản phẩm sẽ không được đảm bảo và sản phẩm có thể bị hỏng.



Chỉ sử dụng pin kiềm (pin Alkaline).
Dùng pin sạc có thể khiến sản phẩm bị hỏng.

⚠ LƯU Ý:

Vì sản phẩm không sử dụng chìa khóa cơ nên khi sự cố xảy ra, có thể sẽ phải phá một phần khóa để mở cửa.

Cần hiểu rõ cách sử dụng thiết bị dùng để mở và đóng khóa thủ công trong trường hợp khẩn cấp.

- Điện áp: DC6V 2. Lưu ý: việc lắp ngược pin sẽ khiến pin bị chảy nước hoặc nổ.
- Khi hết pin, thay toàn bộ pin trong khóa và KHÔNG dùng pin cũ chung với pin mới.
- Nhiệt độ hoạt động cảm biến: 60°C (±10°C)

Tên và cấu tạo sản phẩm

▣ Phần thân ngoài (Kiểu dáng và màu sắc thay đổi tùy theo sản phẩm)

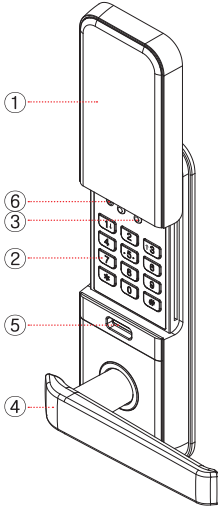

Loại có nắp che

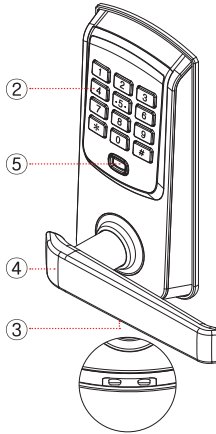

Loại không có nắp che

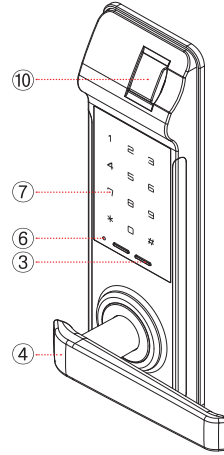

Loại nhận dạng vân tay

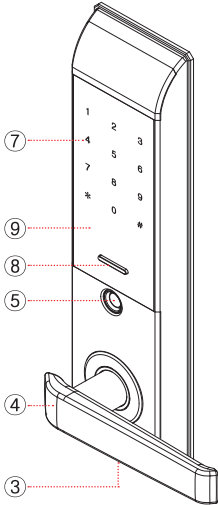

Bàn phím loại A

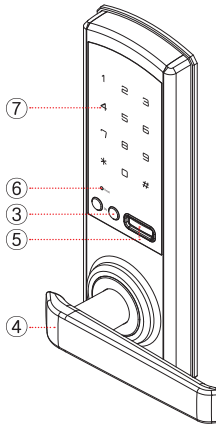

Bàn phím loại B

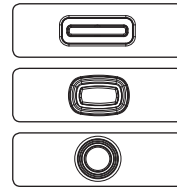

Cấu trúc bàn phím cảm ứng

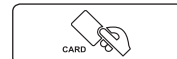

Nơi nhận thẻ từ/thẻ nhỏ

- | | | |
|------------------------------|--|--|
| ① Nắp trượt | ⑤ Nơi tra chìa cảm ứng (tùy theo sản phẩm) | ⑨ Nút bật/tắt - "Start/End" (tùy sản phẩm) |
| ② Nút bàn phím | ⑥ Nút Reset (tùy sản phẩm) | ⑩ Cảm biến vân tay |
| ③ Ổ cắm 9V khi cần sạc nhanh | ⑦ Phím cảm ứng | |
| ④ Tay nắm gạt | ⑧ Nút bật/tắt - "Start/End" (tùy sản phẩm) | |

■ **Các chi tiết cơ bản** (Cần kiểm tra sản phẩm có đầy đủ các chi tiết không) **! Lưu ý** (tùy theo sản phẩm)

1 thân ngoài/ 1 thân trong / 1 thân khóa (cò gió)
1 bộ bas hộp / 1 hướng dẫn sử dụng / 1 hướng dẫn lắp đặt
1 dán nhãn cảnh báo / 1 bộ chốt cửa / 4 pin AA
(pin kiềm - Alkaline)



※Tháo bỏ miếng dán bảo vệ trên phần cảm ứng sau khi cài đặt khóa điện tử.

■ **Phụ kiện kèm theo**

(Áp dụng cho sản phẩm sử dụng thẻ từ / thẻ nhỏ)



Chìa cảm ứng



Thẻ từ



Thẻ nhỏ
(Tag)



Chìa khóa cơ

■ **Phụ kiện bán riêng lẻ** (áp dụng cho sản phẩm sử dụng remote điều khiển)

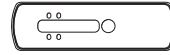

Tám bas treo



Remote điều khiển
(áp dụng cho sản phẩm hỗ trợ remote)

※Các chi tiết cơ bản (phụ kiện kèm theo) và số lượng có thể thay đổi tùy theo sản phẩm (chức năng đóng/mở).

※Kiểu dáng và màu sắc của chìa cảm ứng (remote điều khiển) có thể thay đổi.

■ **Thân trong** (Kiểu dáng và màu sắc có thể thay đổi tùy theo sản phẩm)

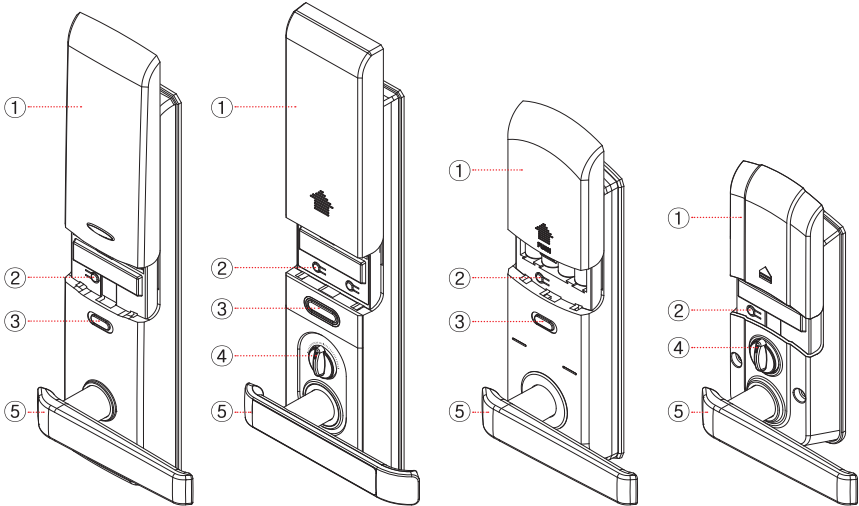

① Nắp pin

② Nút nhập (Input) (Hình ảnh) Dùng để đăng kí mới hoặc xóa mặt khẩu, sử dụng chìa cảm ứng (thẻ từ/thẻ nhỏ) và remote điều khiển.

③ Nút mở/đóng (Open /Close): Dùng để đóng hoặc mở cửa.

④ Thiết bị đóng và mở thủ công : Dùng để đóng và mở cửa khi có hỏa hoạn hoặc những tình huống khẩn cấp khác.

⑤ Tay nắm gạt

Đăng ký mật khẩu (Cần chắc chắn rằng cửa có thể mở với mật khẩu đã đăng ký)

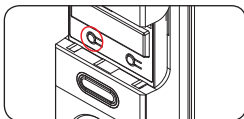

1. Mở nắp pin và ấn nút Input (👉). (Có tiếng bip bip phát ra)
2. Nhập mật khẩu cần đăng ký. Mật khẩu có thể dài từ 3 đến 19 ký tự.
3. Nhấn phím * để kết thúc (Khi đăng ký mật khẩu thành công sẽ có âm thanh dinh doong phát ra).
* Các bước cần thực hiện cách nhau 15 giây, trước khi đèn tắt.

■ Đổi mật khẩu

- ※ Đổi mật khẩu theo cách tương tự như trên.
- ※ Khi đăng ký mật khẩu mới, mật khẩu cũ sẽ tự động xóa.



- ※ Cửa phải luôn mở trong quá trình đăng ký/ đổi mật khẩu.
- ※ Mật khẩu mặc định là "1234". Vui lòng cập nhật mật khẩu mới sau khi lắp đặt.

Đăng ký chìa cảm ứng và thẻ từ/ thẻ nhỏ (áp dụng cho sản phẩm sử dụng chìa cảm ứng và thẻ từ/thẻ nhỏ)



1. Mở nắp pin và ấn nút Input (👉). (Có tiếng bip bip phát ra).
2. Tra từng chìa cảm ứng hoặc thẻ từ/thẻ nhỏ trên vùng nhập bên ngoài. Có thể đăng ký từ 1 đến 50 chìa cảm ứng hoặc thẻ từ/thẻ nhỏ
3. Nhấn phím * để kết thúc (Khi đăng ký thành công sẽ có âm thanh dinh doong phát ra/ Khi đăng ký thất bại sẽ có 3 tiếng bip bip phát ra)

■ Xóa chìa cảm ứng và thẻ từ (Áp dụng cho sản phẩm sử dụng chìa cảm ứng và thẻ từ/thẻ nhỏ)

1. Mở nắp pin
2. Nhấn nút Input (có tiếng bip bip phát ra)
3. Nhấn phím 0 hai lần trên bàn phím
4. Nhấn phím * để kết thúc

- ※ Nếu xóa một chìa cảm ứng (thẻ từ/thẻ nhỏ), tất cả các chìa cảm ứng (thẻ từ/thẻ nhỏ) đã được đăng ký cũng sẽ bị xóa.
- ※ Cần đăng ký chìa cảm ứng mới (thẻ từ/thẻ nhỏ) sau khi xóa.



- ※ **Đổi với chìa khóa loại thẻ từ/ thẻ nhỏ, vui lòng chỉ sử dụng thẻ từ/ thẻ nhỏ do chúng tôi cung cấp.**
- ※ Chúng tôi không chịu trách nhiệm về mọi sự cố bảo mật, nếu người dùng sử dụng thẻ từ/ thẻ nhỏ khác không phải là thẻ từ/thẻ nhỏ chuyên dụng (ví dụ như thẻ xe, thẻ tín dụng, v.v)

Đăng ký vân tay (Áp dụng cho sản phẩm sử dụng cảm ứng vân tay)

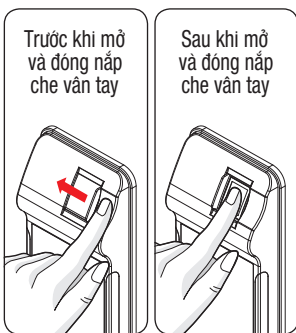

1. Mở nắp pin và ấn nút Input (👉). (Có tiếng bip bip phát ra)
2. ① Đẩy nhẹ nắp che cảm biến vân tay từ phải sang trái
② Đặt nhẹ nhàng ngón tay cần đăng ký lên module vân tay và nhập vân tay lần 1 (1 tiếng bip)
③ Khi âm thanh tắt đi, lấy ngón tay ra và nhập vân tay lần 2 (2 tiếng bip bip)
④ Khi âm thanh tắt đi, lấy ngón tay ra và nhập vân tay lần 3 (tiếng ppiririck)
* Giữ ngón tay trên bộ phận cảm biến cho đến khi âm thanh kết thúc.
3. Ấn nút * để hoàn tất việc đăng ký (Âm báo thành công : "dinh doong dang" / âm báo không thành công: 2 tiếng bip bip)
* Khi đăng ký không thành, hãy thực hiện quá trình lại từ đầu.
* Có thể đăng kí từ 1 - 200 vân tay.



- ※ Dấu vân tay của trẻ sơ sinh trong giai đoạn phát triển hoặc một số người dùng có dấu vân tay đặc biệt (không thể đăng ký) có thể không nhận dạng được
- ※ Đăng ký vân tay khi tay bị dính các tạp chất (mồ hôi và độ ẩm) hoặc khi tay bị khô có thể khiến khóa không nhận diện được vân tay
- ※ Giữ khe đặt vân tay sạch sẽ, không để nó tiếp xúc với các tạp chất và không sử dụng khi tay bị ướt.
- ※ Nếu nhận dạng vân tay không thành công, nhập và sử dụng vân tay của ngón khác
- ※ Vân tay đã đăng ký có thể cũng được đăng ký trùng lặp

■ **Xóa vân tay** (Áp dụng cho sản phẩm sử dụng cảm ứng vân tay)

1. Mở nắp che pin.
2. Nhấn nút Input (). (1 tiếng bíp).
3. Nhấn phím "0" và "1" theo thứ tự trên bàn phím bên ngoài
4. Nhấn phím "*" để hoàn tất việc xóa vân tay.



Chú ý

- ※ Việc xóa dấu vân tay sẽ khiến tất cả những vân tay đã đăng ký và đang sử dụng cũng bị xóa.
- ※ Sau khi xóa, đăng ký dấu vân tay mới để sử dụng.

Mở cửa từ bên ngoài bằng vân tay, chìa cảm ứng và thẻ từ/thẻ nhỏ (tùy theo sản phẩm)

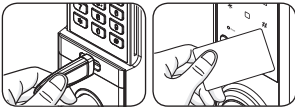

■ **Mở bằng chìa cảm ứng (thẻ từ/ thẻ nhỏ)**

Đặt chìa cảm ứng đã đăng kí hoặc thẻ từ/ thẻ nhỏ lên vùng cảm ứng bên ngoài. (Âm thanh ding dong dang).



■ **Mở bằng vân tay**

Đặt ngón tay đã đăng ký vào khe nhập vân tay. (tiếng bíp)

Mở cửa từ bên ngoài bằng mật khẩu



■ **Loại có nắp bảo vệ**

1. Đẩy nắp lên (âm thanh bíp bíp/Bàn phím lóa sáng) và nhập mật khẩu.
2. Kéo nắp xuống và nhấn phím * để mở cửa.



■ **Loại không có nắp**

Nhấn phím "*", nhập mật khẩu đã đăng ký và nhấn phím "*" một lần nữa, cửa sẽ mở.

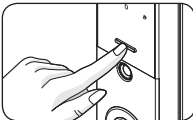

■ **Bàn phím loại A**

1. Nhấn nút 'Start/End' hoặc nhấn hơn 2 phím trên phần thân ngoài (tiếng bíp bíp / bàn phím lóa sáng) để bật đèn của bàn phím.
2. Nhập mật khẩu và nhấn phím hoặc nút 'Start/End' để mở cửa.

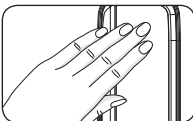

■ **Bàn phím loại B / Loại nhận dạng vân tay**

1. Nhấn nhiều hơn 2 nút trên bàn phím cảm ứng (âm thanh bíp bíp/ bàn phím lóa sáng) để bật đèn của bàn phím cảm ứng.
2. Nhập mật khẩu và nhấn nút * để mở cửa.



Chú ý

- ※ Nếu nhập mật khẩu sai 5 lần, khóa sẽ tạm ngừng hoạt động trong khoảng 1 phút
- ※ Thử nhập lại mật khẩu sau 1 phút.

Mở cửa từ bên trong

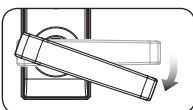

Kéo tay nắm bên trong xuống, cửa sẽ mở dễ dàng.
(Chức năng chống hoảng loạn)

■ Bảo hành sản phẩm (Dành cho khách hàng)

※ Vui lòng điền đầy đủ thông tin khi mua sản phẩm và mang theo phiếu này khi khách hàng có nhu cầu bảo hành.

Tên sản phẩm			
Mã sản phẩm			
Ngày mua hàng		1 năm (12 tháng) từ ngày mua hàng (Ngày Tháng năm)	
Khách hàng	Tên		
	Địa chỉ		
Cửa hàng (Cửa hàng lắp đặt)	Tên	Điện thoại:	
	Địa chỉ		

Về bảo hành sản phẩm

Sản phẩm được sản xuất theo những tiêu chuẩn nghiêm ngặt về quản lý và kiểm tra chất lượng. 2. Miễn phí Dịch vụ hậu mãi 01 năm cho tất cả các vấn đề về kỹ thuật, nếu khóa được sử dụng trong điều kiện bình thường. Trong thời gian còn hạn bảo hành, nếu sự cố về sản phẩm nằm trong điều khoản dịch vụ phải chi trả, khách hàng sẽ thanh toán chi phí dịch vụ liên quan (phí sửa chữa, phí phụ tùng thay thế và phí di chuyển). 3. Chính sách bảo hành này chỉ có giá trị ở Việt Nam. 4. Khách hàng phải mang theo thẻ bảo hành khi sử dụng dịch vụ bảo hành sản phẩm. 5. Phiếu bảo hành sẽ không được cấp lại, nên vui lòng bảo quản cẩn thận. 6. Khi có nhu cầu lắp đặt lại sản phẩm do thay đổi vị trí hoặc vì những lý do khác, phí lắp đặt và vận chuyển sẽ được áp dụng. 7. Sản phẩm không được đổi trả sau khi đã lắp đặt trừ trường hợp sản phẩm bị lỗi nghiêm trọng (theo tiêu chí bồi thường đối với thiệt hại của khách hàng).

Yêu cầu dịch vụ

1. Khi xảy ra vấn đề, vui lòng xem hướng dẫn trong hướng dẫn sử dụng và danh sách những điều cần kiểm tra trước khi liên hệ với chúng tôi. 2. Nếu vấn đề vẫn tiếp tục, người sử dụng sản phẩm và liên hệ với đơn vị bán hàng/công ty chủ quản. ※ Việc tự ý sửa sản phẩm sẽ có thể gây nguy hiểm. ※ Vui lòng cung cấp những thông tin sau khi liên hệ với chúng tôi: Mã sản phẩm, Ngày mua hàng và Nơi mua hàng/ Địa chỉ, tên, số điện thoại và địa chỉ nhà/ Những biểu hiện của sự cố (chi tiết)

■ Tiêu chí bồi thường cho thiệt hại của khách hàng

※ Thời gian bảo hành là 1 năm kể từ ngày mua hàng (Vui lòng ghi lại ngày mua hàng trong phiếu bảo hành)

Loại thiệt hại	Chính sách bồi thường	
	Trong thời gian bảo hành	Sau thời gian bảo hành
Trong điều kiện sử dụng bình thường	Hỏng hóc xảy ra trong vòng 01 năm sau khi lắp đặt	Miễn phí dịch vụ Có phí dịch vụ
	Lỗi tương tự xảy ra hai lần	Miễn phí dịch vụ Có phí dịch vụ
	Không có linh kiện để sửa chữa	Đổi mới Đổi mới (Khấu hao theo thời gian sử dụng)
Do ý định sử dụng hoặc lỗi của khách hàng	Lỗi người dùng như: thay sai pin, sai đầu vào, v.v	Có phí dịch vụ Có phí dịch vụ
	Thay đổi hư hao (như pin)	Có phí dịch vụ Có phí dịch vụ
	Hỏng hóc hoặc hư hại do sử dụng sản phẩm sai mục đích	Có phí dịch vụ Có phí dịch vụ
	Hỏng hóc hoặc hư hại do cố ý gây ra	Có phí dịch vụ Có phí dịch vụ
Hỏng hóc hoặc hư hại sản phẩm do hỏa hoạn hoặc thiên tai		Có phí dịch vụ Có phí dịch vụ

Phí dịch vụ (cụ thể)

Phí dịch vụ bao gồm chi phí linh kiện, phí đi lại để sửa chữa và mỗi khoản phí sẽ được tính như sau: Phí dịch vụ = Phí linh kiện + phí đi lại để sửa chữa (Phí dịch vụ sửa chữa). consists of part cost and travel repair fee and each fee is determined by the followings. Service fee = part cost + travel repair fee (Repair service fee)

■ Sửa chữa miễn phí: Áp dụng với những vấn đề về hoạt động bên ngoài/ Hỏng hóc do lắp hoặc thay pin sai cách/ Vô bị hỏng khi khách hàng thay pin/ Hỏng hóc hoặc lỗi về chất lượng do sử dụng hóa chất/ Yêu cầu đặt lại do cài đặt sai (thay đổi vị trí lắp đặt mặt trước)

■ Sửa chữa có phí: Áp dụng sau thời gian bảo hành hoặc trong thời gian bảo hành đối với :

Trường hợp "lỗi người dùng" / Yêu cầu dịch vụ hướng dẫn sử dụng hoặc khi quên mật khẩu (mất chìa khóa) / Yêu cầu kiểm tra sản phẩm khi không có lỗi cụ thể xảy ra/ Hỏng hóc do khách hàng sau khi lắp đặt sản phẩm/ Hư hại do tác động bên ngoài/ Hỏng hóc do lắp hoặc thay pin sai cách/ Vô bị hỏng khi khách hàng thay pin/ Hỏng hóc hoặc lỗi về chất lượng do sử dụng hóa chất/ Yêu cầu đặt lại do cài đặt sai (thay đổi vị trí lắp đặt mặt trước)

Đối với các khóa sử dụng chìa khóa khẩn cấp, hư hại sản phẩm xảy ra khi khách hàng không mang theo chìa khóa Khẩn cấp/ Hư hỏng do ngưng tụ nước.

■ Phí linh kiện: Phí của những linh kiện cần thiết cho việc sửa chữa sản phẩm (phí đã bao gồm 10% VAT).

■ Phí đi lại để sửa chữa: Phí đi lại để sửa chữa áp dụng cho dịch vụ có phí và là tổng của chi phí kỹ thuật tùy theo mức độ phức tạp (thời gian) và phí đi lại.

Khóa cửa từ bên ngoài

■ Chế độ tự động

- Cửa sẽ tự động khóa trong vòng 1 giây sau khi đóng cửa (nhờ bộ cảm biến được tích hợp bên trong)

■ Chế độ thủ công

- Loại có nắp: Đẩy nắp của thân khóa ngoài lên hoặc nhấn phím "#".
- Loại không có nắp: Nhấn phím "#" từ bên ngoài.
- Bàn phím loại A : Nhấn "Start/End" trên thân khóa ngoài hoặc nhấn hơn 2 phím bất kì trên bàn phím số.
- Bàn phím loại B : Nhấn hơn 2 phím bất kỳ trên bàn phím số.

Khóa cửa từ bên trong

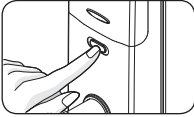

■ Chế độ tự động

- Cửa sẽ tự động khóa trong vòng 1 giây sau khi đóng cửa.

■ Chế độ thủ công

- Nhấn nút "Open/Close" để khóa cửa.
- ※Đối với sản phẩm không sử dụng nút "Open/Close", vận thiết bị mở và đóng tự động để khóa cửa.

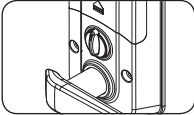

※Sử dụng thiết bị đóng/ mở thủ công trong trường hợp khẩn cấp.

Sử dụng remote điều khiển (Áp dụng cho sản phẩm có hỗ trợ remote điều khiển)

■ Đăng ký/ xóa remote điều khiển

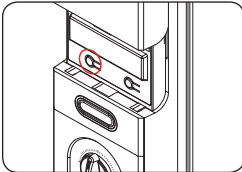

- Đăng ký: Nhấn nút **Input bên trong** (👉) **01 lần** → "0" → "#" → Nhấn nút "Open" hoặc nút "Center" trên remote điều khiển (có âm thanh ding-đoong-đang phát ra) → Nhấn phím * để đăng ký (Đăng ký trong 8 giây)
- Xóa: Nhấn nút **Input bên trong** (👉) **01 lần** → Nhấn phím 5 trên bàn phím bên ngoài 02 lần → Nhấn phím* để xóa

※Có thể đăng ký đến 15 remote điều khiển.

■ Mở/ Đóng cửa

Cửa sẽ mở hoặc đóng 2 – 3 giây sau khi nhấn nút "Open/Close"
※Tần số: FM 447.275 Mhz ※Pin: AAA x2 cái (CR2032 X 1 cái)



nút
"Open/Close"



Nút "Open"
Nút "Close"

Đăng ký / Xóa tính năng mở cửa cho Home Videophone (Áp dụng cho sản phẩm có hỗ trợ remote điều khiển)

< Thông số kỹ thuật cho kết nối 6-Pin >

- Pin1 (đỏ) → Nguồn DC12V
- Pin2 (xanh) → Nguồn GND
- Pin3 (cam) → Nguồn phân cực
- Pin4 (nâu) → Tín hiệu GND

※ Kết nối sai có thể gây sự cố hoặc hỏng hóc, vì thế xin vui lòng tham khảo ý kiến chuyên gia khi kết nối

■ Đăng ký

Mở nắp pin ở thân khóa trong và nhấn phím "Input" (👉) một lần
→ Nhấn phím "0" → Nhấn phím "#"
→ Nhấn phím "Homepack" → âm thanh "ppiriring" (Đăng ký hoàn tất)

■ Xóa đăng ký

Mở nắp pin ở thân khóa trong và nhấn phím "Input" (👉) một lần
→ Nhấn phím "0" → Nhấn phím "#"
→ Nhấn phím "5" hai lần
→ Nhấn phím "*" → âm thanh "ppiriring" (Quá trình xóa hoàn tất)

Tính năng mật khẩu chủ (Áp dụng cho sản phẩm có mật khẩu chủ)

※ Có thể đăng ký hoặc sử dụng mật khẩu và chia cảm ứng (Thẻ từ/Thẻ nhỏ) ở chế độ Quản trị viên

■ Đăng ký và đổi mật khẩu chủ

- Đăng ký mật khẩu: **Nhấn nút Input bên trong** → Nhấn phím 0 và # theo thứ tự → Nhập mật khẩu chủ để đăng ký → Nhấn phím *
- Đổi mật khẩu: **Nhấn nút Input bên trong** → Nhấn phím 0 và # theo thứ tự → Nhập mật khẩu chủ đã được đăng ký → Nhấn phím *
→ Nhập mật khẩu chủ mới → Nhấn phím *

■ Đăng ký và xóa chia cảm ứng chủ (Thẻ từ/Thẻ nhỏ)

- Đăng ký chia chủ: **Nhấn nút Input bên trong** → Nhấn phím 0 và # theo thứ tự → Nhập mật khẩu chủ để đăng ký → Nhấn phím *
Chạm chia cảm ứng chủ (Thẻ từ/Thẻ nhỏ) lên vùng cảm ứng → Nhấn phím *
- Xóa chia chủ: **Nhấn nút Input bên trong** → Nhấn phím 0 và # theo thứ tự → Nhập mật khẩu chủ đã được đăng ký → Nhấn phím 0 và # → Nhấn phím *

Chức năng khóa kèp bên ngoài (áp dụng cho sản phẩm hỗ trợ chức năng khóa kèp bên ngoài)

※ Khi chức năng khóa kèp ngoài được thiết lập, cửa sẽ không thể mở ngay cả khi nhấn nút “Open/Close” từ bên trong (chống xâm nhập qua khe hở).

■ Loại có nắp:

- Thiết lập: Nhấn và giữ phím # trên thân khóa ngoài hơn 5 giây để thiết lập chức năng khóa kèp
- Hủy thiết lập: Đẩy nắp thân khóa ngoài lên → Nhập mật khẩu đã đăng ký → Kéo nắp xuống hoặc nhấn phím * để hủy chức năng

■ Loại không có nắp

- Thiết lập: Nhấn và giữ phím # trên thân khóa ngoài hơn 5 giây để thiết lập chức năng khóa kèp.
- Hủy thiết lập: Nhấn phím * trên thân khóa ngoài → Nhập mật khẩu đã đăng ký → Nhấn phím * để hủy chức năng.

■ Bàn phím cảm ứng loại A:

- Thiết lập: Nhấn và giữ phím “Start/End” trên thân khóa ngoài hơn 5 giây để thiết lập chức năng khóa kèp.
- Hủy thiết lập: Nhấn và giữ phím “Start/End” trên thân khóa ngoài → Nhập mật khẩu đã đăng ký
→ Nhấn phím * hoặc phím “Start/End” để hủy chức năng.

■ Bàn phím cảm ứng loại B:

- Thiết lập: Nhấn nhiều hơn 2 phím trên bàn phím cảm ứng bên ngoài → Nhấn và giữ phím # trên thân khóa ngoài hơn 5 giây để thiết lập chức năng khóa kèp.
- Hủy thiết lập: Nhấn nhiều hơn 2 phím trên bàn phím cảm ứng bên ngoài → Nhập mật khẩu đã đăng ký → Nhấn phím * để hủy chức năng.

Chức năng khóa kèp bên trong (áp dụng cho sản phẩm hỗ trợ chức năng khóa kèp bên trong)

※ Khi chức năng khóa kèp trong được thiết lập, cửa sẽ không mở ngay cả khi nhập đúng mật khẩu từ bên ngoài

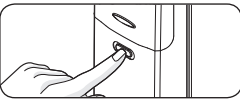

■ Loại có nút Open/Close

- Thiết lập: Nhấn và giữ nút Open/Close trên 5 giây (có âm thanh ding đong phát ra).
- Hủy thiết lập: Nhấn và giữ nút Open/Close trên 5 giây để vô hiệu hóa chức năng và mở cửa.

Cài đặt lại chức năng (áp dụng cho sản phẩm có chức năng cài đặt lại)



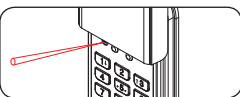

※ Chức năng cài đặt lại chương trình bằng cách nhấn nút Reset (Cài đặt lại) được sử dụng khi xảy ra lỗi tạm thời hơn là hỏng hóc về sản phẩm.



■ Áp dụng cho sản phẩm có nút Reset

Nhấn nút Reset bằng một vật nhọn như bút bi, tăm,...

Cài đặt chức năng khóa tự động/thủ công (chức năng thuận tiện giúp cửa tự động khóa 1 giây sau khi đóng)

- Khóa tự động: Mở nắp pin và nhấn nút Input () → Nhấn phím # → Nhấn nút Input () (có âm thanh ding đong đang phát ra)
Khóa thủ công: Mở nắp pin và nhấn nút Input () → Nhấn phím # → Nhấn nút Input ()
(âm thanh bip bip khi cài đặt chế độ khóa thủ công)

■ **Hẹn giờ tự động khóa** (thay đổi thời gian cửa tự động khóa sau 2 ~ 9 giây)

Nhấn nút Input () trên thân khóa trong → Nhấn phím 8 → Nhập thời gian bạn muốn cài đặt (phím 2 ~ 9) → Nhấn phím *

Những chức năng hữu dụng khác

■ **Chức năng ngăn chặn lộ mật khẩu** (Tinh năng xáo trộn mã)

Ẩn mật khẩu bằng cách nhập mật khẩu sau khi nhập số bất kỳ.

■ **Chức năng cảnh báo**

- Chức năng báo lỗi về thao tác khóa:

Khi cửa không được đóng đúng cách, cửa sẽ thử mở 3 lần và phát ra 3 âm bip bip để cảnh báo.

- Chức năng chống xâm nhập:

Chức năng tạo báo động khẩn cấp trong 1 phút để ngăn chặn xâm nhập khi có người cố dùng lực để mở cửa.

※ Nhập mật khẩu hoặc chia cảm ứng (Thẻ từ/Thẻ nhỏ) để tắt báo động.

■ **Cài đặt âm thanh**

- Điều chỉnh âm thanh (im lặng → âm lượng lớn):

Nhấn nút Input bên trong () → Nhấn phím 1, 3 và * theo thứ tự → Nhấn phím “1” nhiều lần để giảm âm lượng hoặc phím “3” nhiều lần để tăng âm lượng (im lặng → âm lượng lớn) → Nhấn phím *

※ Sản phẩm có bàn phím cảm ứng có thể điều chỉnh âm lượng từ thấp lên cao ※ Âm lượng có thể điều chỉnh ở 7 cấp độ.

- Tắt tiếng (chế độ thủ công):

Mở nắp che phần thân ngoài và nhấn phím # → Nhập mật khẩu → Đẩy nắp lại hoặc nhấn phím *

※ Loại phím cảm ứng không hỗ trợ chức năng tắt tiếng.

※ Chức năng im lặng chỉ có tác dụng tạm thời nên hãy sử dụng khi cần thiết.

■ **Chức năng nhận biết hỏa hoạn** (thiết bị cảm biến phát hiện cháy)

Khi thiết bị cảm biến phát hiện nhiệt độ cao ($60^{\circ}\text{C} \pm 10^{\circ}\text{C}$), cửa sẽ tự động mở.

※ Khi phần thân bên trong tiếp xúc trực tiếp với ánh nắng mặt trời trong một thời gian dài, cảm biến nhiệt có thể phát ra báo động

■ **Chức năng báo động bên ngoài**



- Đèn bên ngoài 'Pin Err' phát sáng khi nhập sai mật khẩu.

Nhập lại đúng mật khẩu.

- Đèn 'Low Batt' phát sáng khi pin yếu. Cần thay tất cả 4 pin ngay.

- Khi đèn 'Double Lock' phát sáng, cửa sẽ không thể mở ngay cả khi nhập đúng mật khẩu (chức năng khóa kép được thiết lập).

- Nếu đèn 'Bolt Err' phát sáng, chức năng đóng/ mở sẽ không hoạt động ổn định do ốc cố định (chốt) của phần thân bên trong bị mắc kẹt ở phía trước (tạm ngừng).



■ **Chức năng mở cửa từ bên ngoài bằng chìa khóa khẩn cấp** (Áp dụng cho sản phẩm có chìa khóa khẩn cấp)

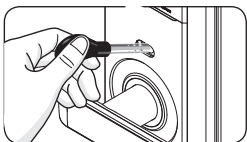

Chức năng này cho phép mở cửa bằng chìa khóa khẩn cấp trong những trường hợp khẩn cấp hoặc những trường hợp đặc biệt khác. Kéo nắp che ổ khóa sang một bên, đặt chìa khóa vào và vặn để mở.

※ Chỉ sử dụng chức năng này trong trường hợp khẩn cấp. Âm thanh cảnh báo sẽ phát ra khi sử dụng chìa khóa khẩn cấp

※ Luôn mang theo chìa khóa cơ khẩn cấp để phòng những trường hợp khẩn cấp

Thay pin

Khi pin bắt đầu yếu, đèn sẽ phát sáng 7 ngày trước đó và phát âm thanh báo động (ding dong). Trong trường hợp này, cần thay tất cả các pin. Mặt khóa và chia cảm ứng (thẻ từ/thẻ nhỏ) sẽ không thay đổi sau khi thay pin.



Chú ý

- ※ Vòng đời của sản phẩm sẽ không được đảm bảo nếu sử dụng pin mới chung với pin cũ. Chỉ sử dụng pin kiềm (Alkaline) có chất lượng. Khi sử dụng pin sạc, sản phẩm có thể bị hỏng
- ※ Vui lòng kiểm tra chiều của pin (+/-). Đảo ngược chiều pin có thể gây hỏng hóc. Khách hàng sẽ chịu trách nhiệm đối với tất cả thiệt hại do pin bị lỗi gây ra, nên khách hàng cần đảm bảo chỉ sử dụng pin kiềm có chất lượng.

Mở khóa bằng pin khẩn cấp

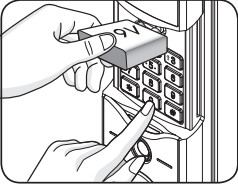

Khi pin hoàn toàn hết nguồn sau một khoảng thời gian dài bạn đi du lịch, chức năng cung cấp năng lượng khẩn cấp cho phép mở cửa một cách an toàn. Cần mua pin kiềm DC 9V, cắm pin vào ổ cắm khẩn cấp trên thân ngoài và nhập mật khẩu hoặc chia cảm ứng (Thẻ từ/Thẻ nhỏ).



Chú ý

- ※ Đảm bảo pin được cắm đúng vào ổ cắm khẩn cấp khi sử dụng chức năng này (ổ cắm cung cấp nguồn điện khẩn cấp từ bên ngoài không phân cực).
- ※ Vị trí của ổ cắm cung cấp nguồn điện khẩn cấp từ bên ngoài có thể thay đổi tùy theo sản phẩm.

■ Mở cửa bằng mật khẩu

Cắm pin 9V vào ổ cắm khẩn cấp → Nhấn phím * và nhập mật khẩu → Nhấn phím * để mở khóa.

■ Mở cửa sử dụng chia cảm ứng hoặc thẻ từ/thẻ khóa (Áp dụng cho sản phẩm sử dụng chia cảm ứng và thẻ từ/thẻ nhỏ)

Cắm pin 9V vào ổ cắm khẩn cấp và đặt chia cảm ứng (Thẻ từ/Thẻ nhỏ) vào vùng nhập bên ngoài để mở khóa.

Chẩn đoán lỗi và xử lý

Biểu hiện lỗi	Cách xử lý
Không nhớ mật khẩu	- Mở cửa bằng chia cảm ứng (Thẻ từ/Thẻ nhỏ) và đăng ký mật khẩu mới (ngoại trừ các sản phẩm đặc biệt)
Nhập sai mật khẩu (5 lần)	- Tất cả các chức năng sẽ vô hiệu hóa sau khi nhập sai mật khẩu lần thứ 5. Chờ 1 phút sau đó cài đặt mật khẩu hoặc chia cảm ứng (Thẻ từ/Thẻ nhỏ) mới.
Cửa không tự động khóa	- Kiểm tra xem chức năng khóa tự động đã được thiết lập hay chưa.
Nút * không hoạt động	- Nếu các chức năng khác không hoạt động, kiểm tra xem pin đã được lắp đúng hay không. Nếu hết pin, thay tất cả bằng pin mới.
Nút âm thanh bên ngoài không hoạt động và đèn không sáng	- Kiểm tra xem hộp pin hoặc sản phẩm có bị thấm nước hay không. Nếu có, lau sạch vùng bị thấm bằng vải khô.

Đặc điểm kỹ thuật của sản phẩm

	Loại	Đặc điểm kỹ thuật
Chi tiết cơ bản	Sử dụng mật khẩu	3 ~ 19 ký tự
	Số lượng chia cảm ứng có thể đăng ký	Lên đến 50 (áp dụng với sản phẩm sử dụng chia cảm ứng và thẻ từ/thẻ nhỏ)
	Số lượng remote điều khiển có thể đăng ký	Lên đến 15 (áp dụng với sản phẩm sử dụng remote điều khiển)
	Số lượng vân tay được đăng ký	Lên đến 200 (áp dụng cho sản phẩm hỗ trợ cảm ứng vân tay)
	Độ dày của cửa	35 ~ 50 mm
Nguồn điện	Nguồn điện	6V (pin kiềm loại AA 1.5V x 4 cái)
	Nguồn điện khẩn cấp (không có cực)	Pin kiềm vuông 9V (mua riêng)